



CRAFTSMAN + COLLECTIVE

KYOTO CEDAR STOOL / TABLE

material: Kitayama sugi

scale: 1:5

sep. 5, 2024

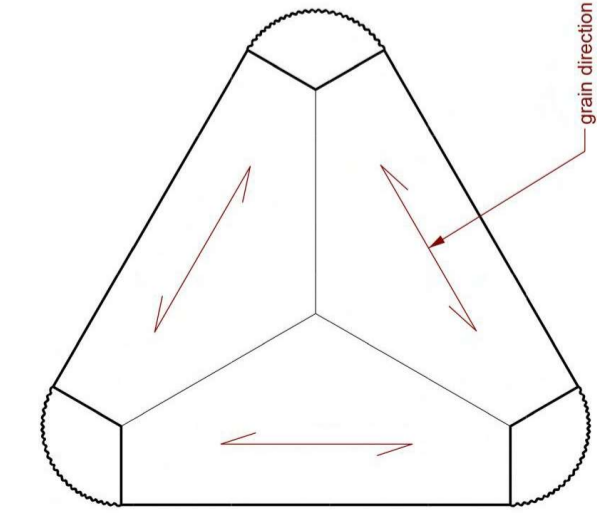

top

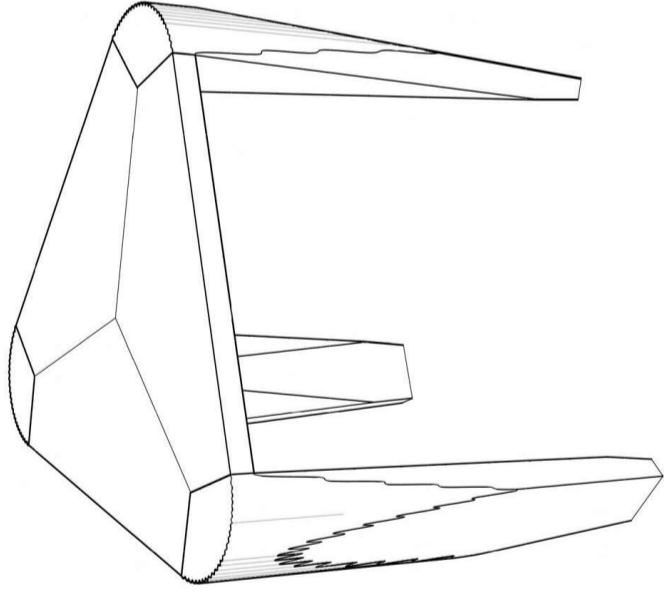

isometric

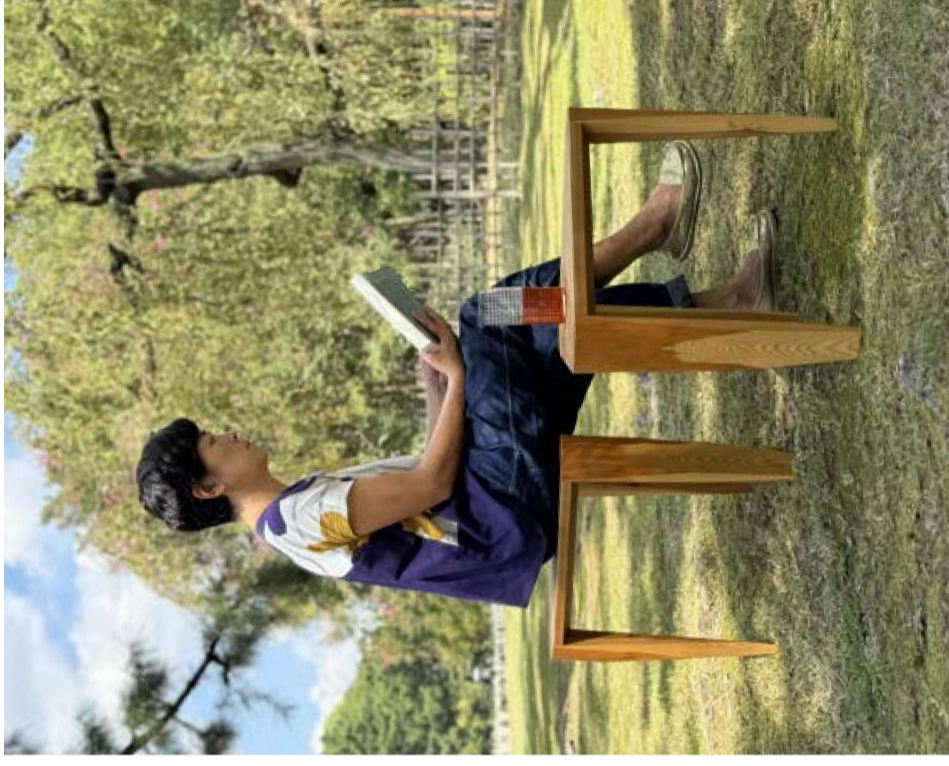

KYOTO CEDAR STOOL / TABLE スツール / テーブル

京都はコントラストを強く感じる街です。

豊かで活気に満ちた歴史と、現代と多くの観光客とを対比させています。また素晴らしい工芸の歴史を持ちながらもその伝統を維持することに難しさを感じているとも言えます。

私たち CRAFTSMAN + COLLECTIVE では、私たちが共に生き、共有する環境を深く考慮しながらデザインとクラフトの間のギャップを埋めるべく取り組んでいます。この「京都北山杉の stool / テーブル」は、伝統工芸と現代デザインが融合を表現した例です。クラシックな視点から未来を見ているといっても良いでしょう。鋭い角度の切り口は、一見大胆で矛盾しているように見えますが、クロモジの形状にインスパイアされています。独特な平らな表面は杉の外側の質感と対比し、独自のキャクターを強調しています。このデザインを通じて、私たちは過去に敬意を払いながら未来を見据えています。私たちの住む環境は急速に変化していますが、それに適応し、新しく斬新なアイデアを京都と世界に提供することが求められていると考えています。CRAFTSMAN + COLLECTIVE による「京都杉の stool / テーブル」は、京都のクラフトとデザインが日本と世界に提供できる可能性を象徴する、エレガントで大胆な作品です。

サイズ: 高さ 45cm / 幅 44cm / 奥行 48.6cm / 重さ 4kg

素材: 北山杉 / 仕上げ材: クリアオイル



CRAFTSMAN + COLLECTIVE

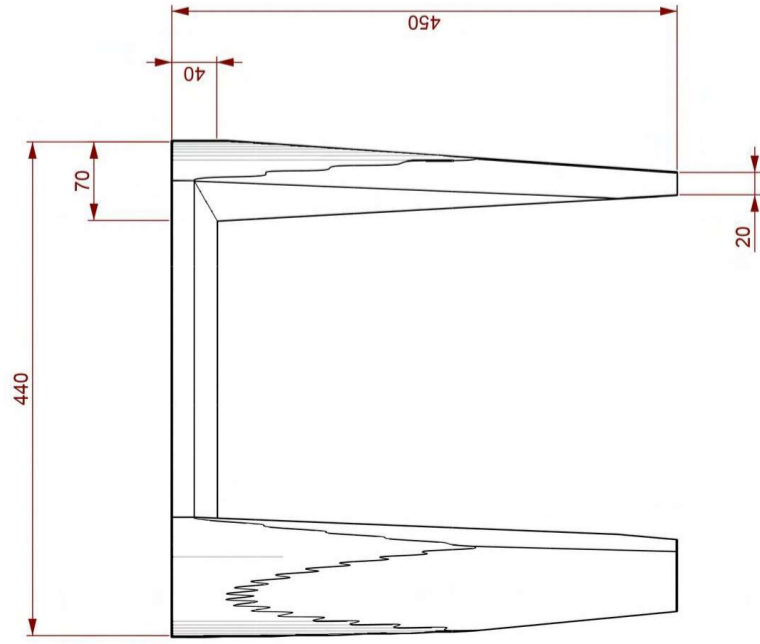

front

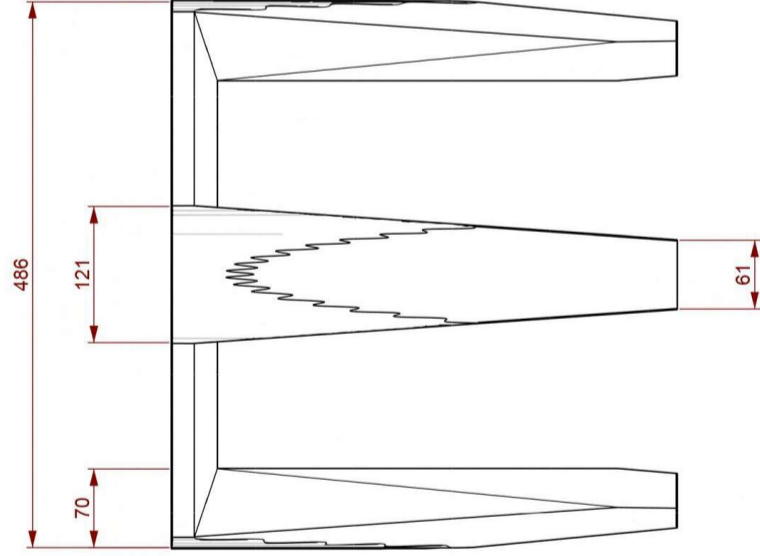

side

