

脚上面図

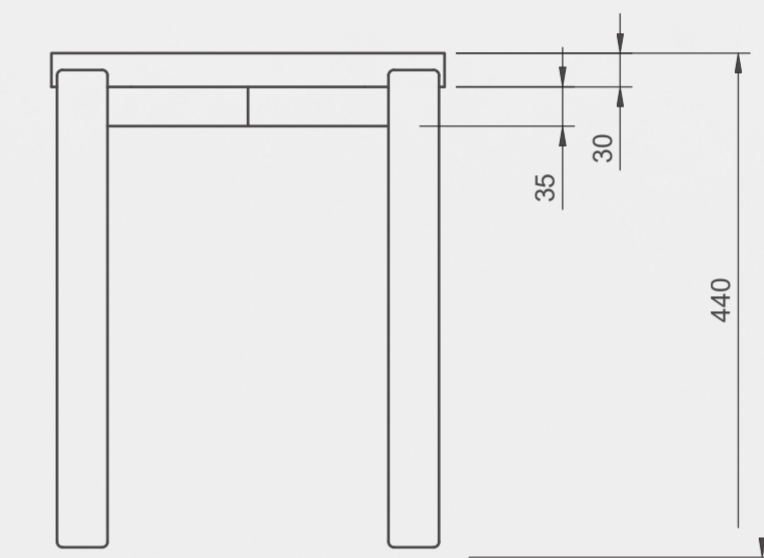

### 組子のスツール

和の発信地であり、様々な文化や生活が残る京都の中心地的な駅である京都駅で使用される椅子は和を感じる椅子が良いと考えました。

簡易的なスツールでありスタッキングできるオーソドックスな形は椅子は使用者が迷いなく安心して使えることを重視しました。その中で組子の美しさを強調するために、脚のレイアウトを工夫し、透け感を楽しめる組子のスツールをデザインしました。